

DEVILBISS.
AUTOMOTIVE REFINISHING

PRO Lite

Emme ve Basıncılı Püskürtme Tabancaları

CE Ex II 2 GX/Ex h II Gb X

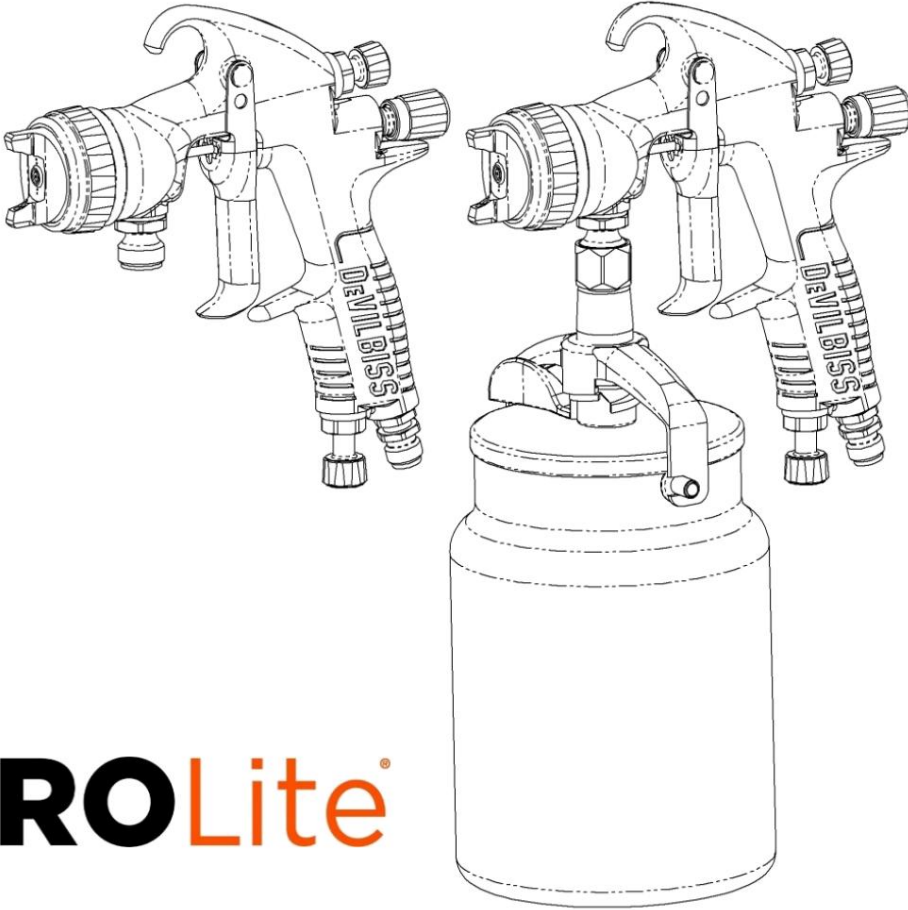

PROLite®

ÖNEMLİ! YOK ETME, MAHVETME

Tüm operatörlerin ve servis personelinin bu kılavuzu okuması ve anlaması Müşterinin sorumluluğundadır.

Bu kılavuzun ek kopyaları için yerel Carlisle Fluid Technologies temsilcinizle iletişime geçin.

BU ÜRÜNÜ ÇALIŞTIRMADAN ÖNCE TÜM TALİMATLARI OKUYUN.

FONKSİYONEL AÇIKLAMA

PROLite püskürtme tabancası, tüm küresel mevzuatlara uyacak şekilde tasarlanmış profesyonel kalitede bir püskürtme tabancasıdır.

ÖZELLİKLER

HAVA GİRİŞ BASINÇLARI	
P1 = Maks. Statik Hava Giriş Basıncı	12 bar [175 psi] 15
P2 = Maks. Akışkan Giriş Basıncı Tabanca	bar [217 psi]
tetiklenmişken Tabanca Hava Giriş Basıncı	Bkz. Tablo 1 Sayfa 8
Titreşim Seviyesi:	<2,5 m/s ²
Ses Gücü Seviyesi:	Talep Üzerine Mevcut Talep
Ses basınç seviyesi:	Üzerine Mevcut

ÇEVRESEL

Maks. Ortam Çalışma Sıcaklığı	40°C Nominal [104°F]
-------------------------------	----------------------

YAPI MALZEMELERİ

Tabanca Gövde Malzemesi	Eloksallı Alüminyum
Sıvı Nozulu, Sıvı İğnesi, Sıvı Girişi ve Tetik Saplaması	Paslanmaz çelik
Hava Başlığı Malzemesi	Akımsız Nikel Kaplı Pirinç
Hava Başlığı Tutma Halkası, Püskürtme Kafası, Ayar Düğmeleri	Eloksallı Alüminyum
Yaylar, Klipsler, Vidalar	Paslanmaz çelik
Contalar ve O-Halkalar	Solvente Dayanımlı
Tetiklemek	Krom Kaplama Çelik
Hava Girişi, Valf Gövdesi, Hava Valfi Gövdesi, Salmastra Somunu	Krom Kaplama Pirinç
Hava Valfi Gövdesi	Akımsız Nikel Kaplı Pirinç
Bardak, Kapak, Tüp ve Kam	Alüminyum

BAĞLANTILAR

P1 = Hava Giriş Boyutu	1/4" Üniversal
P2 = Sıvı Giriş Boyutu	3/8" BSP

AĞIRLIK

SADECE SİLAHLAR	500g [17,6 ons]
BARDAK İLE	950g [33,5 ons]

BOYUTLAR

U x Y x G mm [inç]	SADECE SİLAHLAR	174 x 175 x 18 [6,9 x 6,9 x 0,7 inç] 177 x 302
	BARDAK İLE	x 115 [7,0 x 11,9 x 4,5 inç]

Ürün Tanımı / Beyan Konusu:	PROLite G, PROLite P/S, PROLite-S, GPG ve FLG
Bu ürün aşağıdakilerle kullanım için tasarlanmıştır:	Solvent ve su bazlı malzemeler
Tehlikeli alanlarda kullanıma uygun:	Bölge 1 / Bölge 2
Koruma seviyesi:	II 2 GX/Ex h II Gb X
Onaylanmış kuruluş ayrıntıları ve rolü:	Element Malzeme Teknolojisi (0891) Teknik dosyaların verilmesi
Bu uygunluk / birleştirme Beyanı, yalnızca üreticinin sorumluluğu altında yayınlanmıştır:	Carlisle Fluid Technologies UK Ltd, Ringwood Road, Bournemouth, BH11 9LH. Birleşik Krallık

AB Uygunluk Beyanı



Yukarıda açıklanan beyanın amacı, ilgili Birlik uyum mevzuatına uygundur:

ATEX Direktifi 2014/34/EU Makine

Direktifi 2006/42/EC, aşağıdaki yasal

belgelere ve uyumlaştırılmış standartlara uyarak: EN 1127-1:2011 Patlayıcı atmosferler - Patlama

önleme - Temel kavramlar BS EN 1953:2013 Kaplama için püskürtme ve püskürtme ekipmanı

malzemeler - Güvenlik gereksinimleri EN ISO 12100:2010 Makine Güvenliği - Tasarım için Genel İlkeler EN ISO

80079-36:2016 Patlayıcı Ortamlar- Bölüm 36:Patlayıcı ortamlar için Elektrikli Olmayan

ekipman Temel yöntemler ve gereksinimler.

EN ISO 80079-37:2016 Patlayıcı Ortamlar - Bölüm 37: Patlayıcı ortamlar için Elektrikli Olmayan ekipman - "c", "b" ve "k" yöntemleriyle koruma.

Yüksek hacimli, düşük basınçlı (HVLP) püskürtme tabancaları, hava başlığı basıncını 0,7 bar [10 psi] ile sınırlayarak aşırı püskürtmeyi azaltmak ve maksimum aktarım verimliliği sağlamak üzere tasarlanmıştır (SCAQMD ve diğer yetkililer tarafından yayınlanan kurallara uygundur)

HVLP ve Yüksek Verimlilik ürünleri, EPA yönergelerinden PG6 gerekliliklerine uygundur ve %65'in üzerinde aktarım verimliliği sunar.

Ürün kılavuzlarında belirtilen tüm güvenli kullanım / kurulum koşullarına uyulmuş ve ayrıca geçerli yerel uygulama kurallarına uygun olarak kurulmuştur.

Carlisle Fluid adına ve adına imzalanmıştır

Teknolojiler Birleşik Krallık Ltd.

M Munoz Mühendislikten Sorumlu Başkan

Yardımcısı 15.05.2020

UYARI	DİKKAT	NOT
Ciddi kişisel yaralanma, ölüm veya önemli maddi hasarla sonuçlanabilecek tehlikeler veya güvenli olmayan uygulamalar.	Küçük kişisel yaralanma, ürün veya mal hasarı ile sonuçlanabilecek tehlikeler veya güvenli olmayan uygulamalar.	Önemli kurulum, çalıştırma veya bakım bilgileri.

UYARI

Bu ekipmanı kullanmadan önce aşağıdaki uyarıları okuyun.



ÇÖZÜCÜLER VE KAPLAMA MALZEMELERİ. Püskürtüldüğünde oldukça yanıcı veya yanıcı olabilir. Bu ekipmanı kullanmadan önce daima kaplama tedarikçisinin talimatlarına ve güvenli sayfalarına bakın.



EKİPMANI GÜNLÜK KONTROL EDİN. Aşınmış veya kırılmış parçalar için ekipmanı günlük olarak inceleyin. Durumundan emin değilseniz ekipmanı çalıştırmayın.



KILAVUZU OKUYUN. Bitirme ekipmanını çalıştırmadan önce, kullanım kılavuzunda verilen tüm güvenlik, çalışma ve bakım bilgilerini okuyun ve anlayın. Kullanıcılar, çalışma alanlarının havalandırması, yangın önlemleri, işletimi ve temizliği ile ilgili tüm yerel ve ulusal uygulama kurallarına ve sigorta şirketi gerekliliklerine uymalıdır.



EKİPMAN YANLIŞ KULLANIM TEHLİKESİ. Ekipmanın yanlış kullanımı, ekipmanın delinmesine, arızalanmasına veya beklenmedik şekilde çalışmasına neden olabilir ve ciddi yaralanmalara neden olabilir.



YANGIN VE PATLAMA TEHLİKESİ. Alüminyum ıslanan parçalara sahip ekipmanda asla 1,1,1-Trikloroetan, Metilen Klorür, diğer Halojenli Hidrokarbon çözücüler veya bu tür çözücüler içeren sıvılar kullanmayın. Bu tür bir kullanım, patlama olasılığı olan ciddi bir kimyasal reaksiyona neden olabilir. Kullanılan sıvıların alüminyum parçalarla uyumlu olduğundan emin olmak için sıvı tedarikçilerinize danışın.



ELDİVENLER. Püskürtme yapılırken veya ekipman temizlenirken giyilmelidir.



GÜVENLİK GÖZLÜKLERİ TAKIN. Yan siperleri olan güvenlik gözlüklerinin takılmaması ciddi göz yaralanmasına veya körlüğe neden olabilir.



STATİK YÜK. Sıvı, ekipmanın, püskürtülecek nesnelerin ve dağıtım alanındaki diğer tüm elektrikli ileten nesnelerin uygun şekilde topraklanması yoluyla dağıtılması gereken statik bir yük oluşturabilir. Uygun olmayan topraklama veya kıvılcıklar tehlikeli bir duruma neden olabilir ve yangına, patlamaya veya elektrik çarpmasına ve diğer ciddi yaralanmalara neden olabilir.



RESPIRATÖR TAKIN. Solunum koruyucu ekipmanın kullanılması her zaman tavsiye edilir. Ekipman tipi püskürtülen malzeme ile uyumlu olmalıdır.



ZEHİRLİ BUHARLAR. Püskürtüldüğünde, belirli malzemeler zehirli olabilir, tahrişe neden olabilir veya başka şekilde sağlığa zararlı olabilir. Püskürtme işleminden önce her zaman tüm etiketleri, güvenli sayfaları okuyun ve malzemeyle ilgili tüm tavsiyelere uyun. Şüphelenirseniz, malzeme tedarikçinizle iletişime geçin.



EKİPMANI ASLA DEĞİŞTİRMEYİN. Üretici yazılı onay vermedikçe ekipmanda değişiklik yapmayın.



KİLİTLEME / ETİKETLEME. Ekipman bakımı yapılmadan önce tüm güç kaynaklarının enerjisinin kesilmesi, bağlantıların kesilmesi, kilitlememesi ve etiketlenmemesi ciddi yaralanmalara veya ölüme neden olabilir.

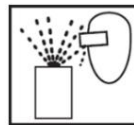

MERMİ TEHLİKESİ. Basınç altında salınan sıvılar veya gazlar veya uçan molozlar nedeniyle yaralanabilirsiniz.



GÜRÜLTÜ SEVİYELERİ. Pompalama ve püskürtme ekipmanının A ağırlıklı ses seviyesi, ekipman ayarlarına bağlı olarak 85 dB(A)'yı geçebilir. Gerçek gürültü seviyeleri istek üzerine sağlanır. Ekipman kullanımdayken her zaman kulak koruyucu takılması önerilir.



BASINÇ TAHLİYE PROSEDÜRÜ. Her zaman ekipman talimat kılavuzundaki basınç tahliye prosedürünü takip edin.



ACİL DURUMDA CİHAZI NEREDE VE NASIL KAPATACAĞINI BİLİN.



YÜKSEK BASINÇ HUSUSU. Yüksek basınç ciddi yaralanmalara neden olabilir. Bakım yapmadan önce tüm basıncı boşaltın. Tabancadan, hortum sızıntılarından veya parçalanmış bileşenlerden püsküren sıvı vücudunuza enjekte olabilir ve son derece ciddi yaralanmalara neden olabilir.



OPERATÖR EĞİTİMİ. Son işlem ekipmanını çalıştırmadan önce tüm personel eğitilmelidir.

BU BİLGİLERİ CİHAZIN OPERATÖRÜNE SAĞLAMAK İŞVERENİN SORUMLULUĞUNDADIR.

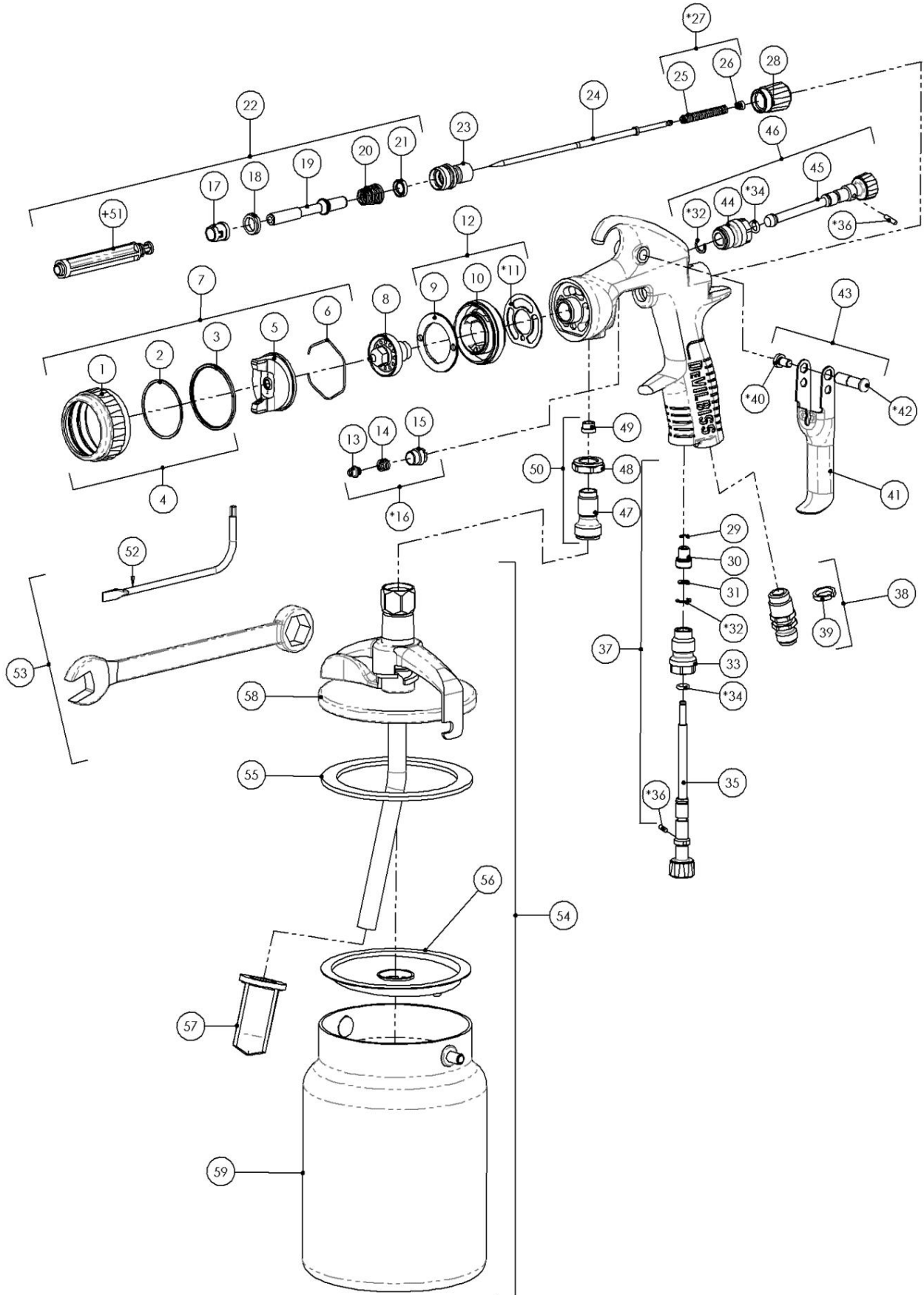

PARA LİSTESİ

REF.	PARA No.	TANIM	adet
1	-	TUTUCU HALKA	1
2	-	KAYMA HALKA	1
3	-	TUTUCU HALKA CONTASI	1
4	905280	TUTUCU HALKA ALT TAKIMI	1
5	-	HAVA BAŐI	1
6	905208	YAY KLİPSİ (5'Lİ SETİ)	1
7	TABLO 1'E BAKINIZ	HAVA BAŐLIĐI VE TUTUCU HALKA	1
8	TABLO 3'E BAKIN	SIVI NOZULU	1
9	905297	BÖLME TABAKASI	1
10	-	PÜSKÜRTME KAFASI	1
11 *	905287	CONTA (2'Lİ TAKIM)	1
12	905303	PÜSKÜRTME BAŐLIĐI KİTİ	1
13	-	İĐNE SALMASTRA	1
14	-	SALMASTRA YAYI	1
15	-	SALMASTRA SOMUN	1
16 *	905294	SALMASTRA, YAY & SALMASTRA SOMUN TAKIMI	1
17	-	ÖN VALF CONTASI	1
18	-	VANA YATAK	1
19	-	HAVA VALFİ MİLİ	1
20	-	HAVA VALFİ YAYI	1
21	-	ARKA VALF CONTASI	1
22	905282	HAVA VALFİ MONTAJI	1
23	905301	HAVA VALF GÖVDESİ	1
24	TABLO 3'E BAKINIZ	SIVI İĐNE	1
25	-	İĐNE YAYI	1
26	-	YAYLI PEDLER	1
27 *	905283	İĐNE YAYI TAKIMI	1
28	905302	SIVI AYARLAMA TOPUZU	1
29	905000	SEGMAN (5'Lİ TAKIM)	1
30	-	VANA BAŐLIĐI	1
31	-	PUL	1
32 *	-	segman	2
33	-	VANA GÖVDESİ	1
34 *	-	VEYA YÜZÜK	2
35	-	VALF AYAR TOPUZU	1
36 *	-	DAĐITICI VALF PİMİ	2
37	905276	HAVA AKIŐ VALFİ	1
38	905305	HAVA GİRİŐİ	1

PARÇA LİSTESİ (Devamı)

REF.	PARÇA No.	TANIM	adet
39	905289	COLOR ID HALKA SETİ (4 RENK)	1
40 *	-	TETİK VİDA	1
41	-	TETİK SAPLAMASI	1
42 *	-	TETİK SAPLAMASI	1
43	905306	TETİK, SAPLAMA & VİDA TAKIMI	1
44	-	VANA GÖVDESİ	1
45	-	DAĞITICI VALF AYAR DÜĞMESİ	1
46	905275	DAĞITICI VALF TAKIMI	1
47	-	SIVI GİRİŞİ	1
48	-	KİLİT SOMUN	1
49	-	FOK	1
50	905001	SIVI GİRİŞ KİTİ	1
51 +	-	HAVA VALFİ SERVİS ALETİ	1
52	905307	TORX SÜRÜCÜ (2'Lİ SETİ)	1
53	905296	ARAÇ KİTİ	1

SADECE VANTUZLU MODELLER

54	905353	VANTUZ KİTİ	1
55	905354	BARDAK KAPAK CONTASI (3'LÜ TAKIM)	1
56	905355	DİYAFRAM (5'Lİ TAKIM)	1
57	905356	FİLTRE (10'LU TAKIM)	1
58	905357	KAPAK MONTAJI	1
59	905358	BARDAK	1

SERVİS PARÇALARI

905281	PÜSKÜRTME TABANCASI TAMİR KİTİ (* İŞARETLİ ÖĞELERİ DAHİLDİR)
905206	MÜHÜR VE PİM TAKIMI, 5'Lİ TAKIM (PARÇA 32, 34 ve 36)

+ DAHİL DEĞİL

İÇİNDE SİLÂH

kitler, SADECE REF 22 İLE



UYARI

Püskürtme tabancası, sıvı veya hava akışları tarafından oluşturulabilecek elektrostatik yükleri dağıtmak için topraklanmalıdır. Bu, püskürtme tabancası montajı veya iletken hava/sıvı hortumları aracılığıyla elde edilebilir. Püskürtme tabancasından toprağa olan elektrik bağlantısı kontrol edilmeli ve 10^6 Ohm'dan daha düşük bir direnç gereklidir.

TABLO 1

HAVA BAŐLIĐI PERFORMANS KILAVUZU

Hava BaŐlıĐı ve Tipi		Para Numarası	Hava tüketime	Önerilen Hava GiriŐ basıncı	Tipik Yelpaze Modeli Boyut**
			(L/Dk)		
C30	Geleneksel	905231	305 [10,8 cfm]	2,0 Bar [29 psi]	240-265mm
C86	Geleneksel	905235	300 [10,6 cfm]	2,0 Bar [29 psi]	270-290mm
C797	Geleneksel	905234	410 [14,5 cfm]	2,0 Bar [29 psi]	330-420mm
HV30	HVLP	905238	440 [15,5 cfm]	1,75 Bar [25 psi]	290-315mm
HV40	HVLP	905239	300 [10,5 cfm]	1,2 Bar [17 psi]	280-330mm
T110	Yüksek verim	905245	265 [9,4 cfm]	2,0 Bar [29 psi]	285-300mm
TE10	Yüksek verim	905240	270 [9,5 cfm]	2,0 Bar [29 psi]	285-300mm
TE20	Yüksek verim	905241	340 [12,0 cfm]	2,0 Bar [29 psi]	275-290mm
TE30	Yüksek verim	905243	360 [12,7 cfm]	2,0 Bar [29 psi]	275-290mm
TE40	Yüksek verim	905244	340 [12,0 cfm]	2,0 Bar [29 psi]	330-420mm

** Fan modeli boyutu @ 200mm [8"] mesafe.

PARÇA SEÇİM KILAVUZU

TABLO 3

SIVI NOZULLARI VE İĞNELERİ

Geleneksel

SIVI NOZULLARI VE İĞNELERİ			İğne	
Parça Numarası	Akışkan Memesi Boyutu	İşaretleme	Parça Numarası	İşaretleme
905220	0,85	PROC-245-085	905270	PRO-320-085-10
905221	1.0	PROC-245-10		
905222	1.2	PROC-245-12	905271	PRO-320-12-14
905223	1.4	PROC-245-14		
905224	1.6	PROC-245-16	905272	PRO-320-16-18
905225	1.8	PROC-245-18		

Yüksek verim

HVLP

SIVI NOZULLARI VE İĞNELERİ			İğne	
Parça Numarası	Akışkan Memesi Boyutu	İşaretleme	Parça Numarası	İşaretleme
905256	0,85	PRO-205-085	905270	PRO-320-085-10
905257	1.0	PRO-205-10		
905259	1.2	PRO-205-12	905271	PRO-320-12-14
905261	1.4	PRO-205-14		
905263	1.6	PRO-205-16	905272	PRO-320-16-18
905264	1.8	PRO-205-18		
905265	2.0	PRO-205-20	905273	PRO-320-20-22
905331	2.2	PRO-205-22		

Yüksek verim

HVLP

SIVI NOZULLARI VE İĞNELERİ			İğne	
Parça Numarası	Akışkan Memesi Boyutu	İşaretleme	Parça Numarası	İşaretleme
905251	1.6	PRO-200-16	905274	PRO-325
905252	1.8	PRO-200-18		
905253	1.8	PRO-200-18		



DİKKAT

ÖNEMLİ: Bu püskürtme tabancası hem su bazlı hem de solvent bazlı boyalar ve kaplamalar için uygundur.

- Tabanca, yüksek oranda aşındırıcı ve/veya aşındırıcı malzemelerle kullanılmak üzere tasarlanmamıştır.
- DeVilbiss, parçaların erken bozulmasını önlemek için tabancanın nötr temizleme solüsyonuyla (pH 6 ila 8) yıkanmasını önerir.
- Tabanca, ultrasonik banyoda temizlenmek üzere tasarlanmamıştır.

Belirli bir boya veya kaplamanın uygunluğu konusunda herhangi bir şüpheniz varsa, DeVilbiss Distribütörünüzle veya doğrudan DeVilbiss ile iletişime geçin.

BAŞLATMA SIRASI Tabancayı,

- 1 iç çapı en az 8 mm olan iletken bir hortum kullanarak temiz, nemli ve yağsız bir hava kaynağına bağlayın.
- 2 Emme Kap
kapağı tertibatını (62) sıvı giriş konektörüne (54) takın. Mandal öne doğru olacak şekilde boyunduruğu tabancaya dik açılarda konumlandırın. Damlatmaz diyaframdaki (60) havalandırma deliğinin kapak havalandırma deliğine 180° olduğundan emin olun.
Basınç Sıvı
besleme hortumunu sıvı giriş konektörüne bağlayın.
- 3 Kaplama malzemesini Üreticinin talimatlarına göre karıştırın ve malzemeyi süzün.
- 4 Sıvı iğnesinin hareket etmesini önlemek için sıvı ayarlama topuzunu (28) saat yönünde çevirin.
- 5 Dağıtıcı valf ayar topuzunu (45) tamamen açmak için saat yönünün tersine çevirin.
- 6 Gerekirse giriş hava basıncını ayarlayın.
- 7 Sıvı ayar topuzunu ilk iplik görünene kadar saat yönünün tersine çevirin.
- 8 Deney spreyi. Yüzey çok kuruysa, hava giriş basıncını düşürerek hava akışını azaltın.
- 9 Yüzey çok ıslaksa, sıvı ayar düğmesini (28) saat yönünde çevirerek sıvı akışını azaltın. Püskürtme çok kaba ise, hava giriş basıncını artırın. Çok inceyse, giriş basıncını azaltın.
- 10 Dağıtıcı valf düğmesini (45) saat yönünde çevirerek desen boyutu azaltılabilir.
- 11 Akışkan Memesi Boyutu
- 12 Önerilen püskürtme mesafesi 150-200 mm'dir.
- 13 Önce kenarları püskürtün. Her darbeyi en az %75 örtüştürün. Tabancayı sabit bir hızda hareket ettirin.
- 14 Tabanca kullanılmadığında daima hava beslemesini kapatın ve basıncı tahliye edin.

NOT

Hortum uzunluđuna bađlı olarak daha byk ID hortumu gerekebilir. Tabanca sapına bir hava gstergesi takın. Tabanca tetiklendiđinde, dzenlenen basıncı gerektiđi gibi ayarlayın. Uygulanmakta olan boya veya kaplamayı atomize etmek iin gerekenden daha fazla basıncı uygulamayın. Aşırı basıncı, ilave fazla pskrtmeye neden olur ve transfer verimliliđini azaltır.

NOT

Hızlı bađlantı kaplinleri gerekiyorsa, yalnızca yksek akıřlı hızlı bađlantıları kullanın. Diđer tipler tabancanın dođru alıřması iin yeterli havayı akıtmayacaktır.

PSKRTME TABANCASI BAKIM VE TEMİZLİK

Hava bařlıđını ve sıvı memesini temizlemek iin dıř tarafını sert kılılı bir fırayla fıralayın. Kapak deliklerini temizlemek gerekirse, mmknse bir sprge sapı veya krdan kullanın. Bir tel veya sert alet kullanılıyorsa, deliklerin izilmesini veya apaklanmasını nlemek iin aşırı zen gsterilmelidir, bu da bozuk bir pskrtme modeline neden olur.

Sıvı geiřlerini temizlemek iin fazla malzemeyi ıkarın ve ardından tabanca yıkama solsyonuyla yıkayın. Tabancanın dıřını nemli bir bezle silin. Yađlayıcılara ve pskrtme tabancasının mrne zarar vereceđinden hibir zaman herhangi bir solvent veya temizleme solsyonuna tamamen batırmayın.

PÜSKÜRTME TABANCASI SÖKME / MONTAJ

ANAHTAR	
#	sökme siparişi (montaj için tersi)

SÖKME MEME VE İĞNE

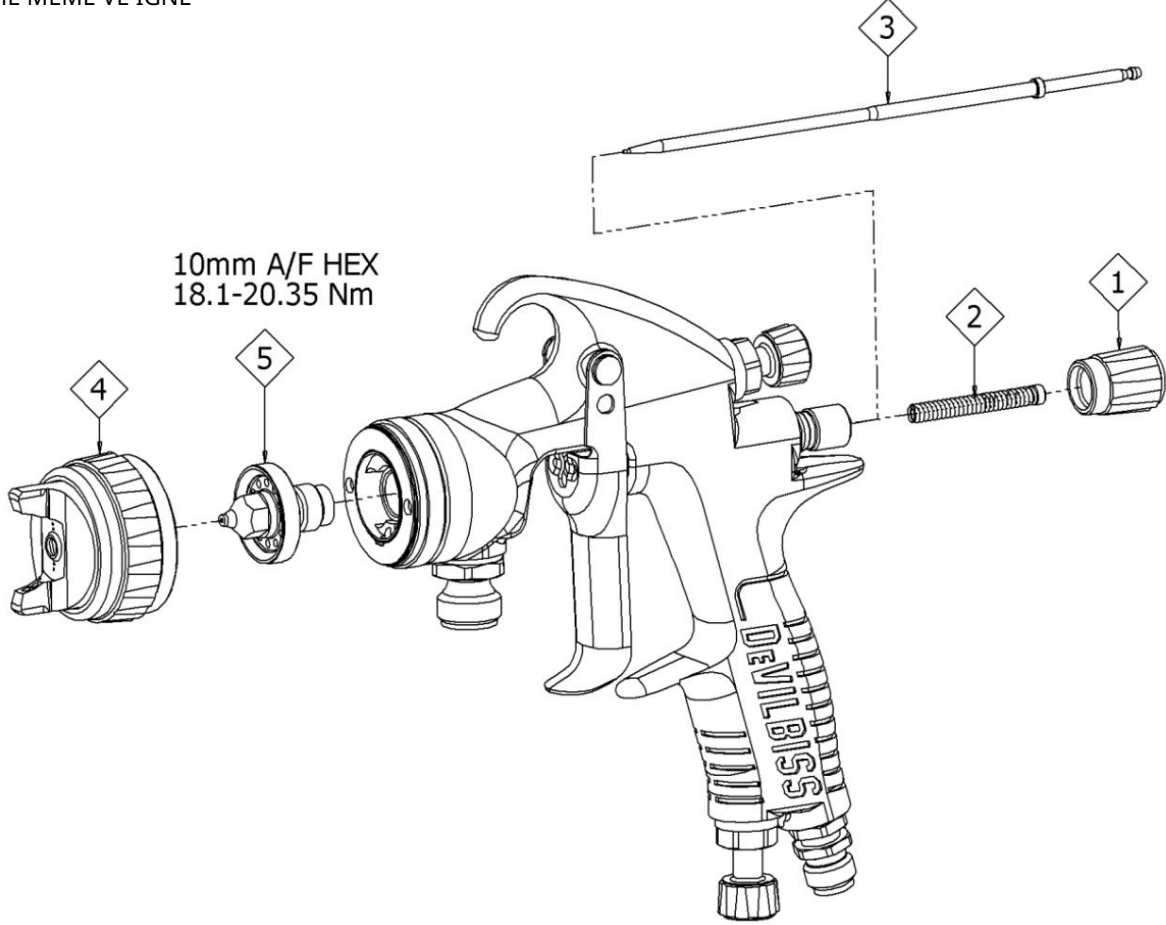

NOT

Akışkan memesini veya akışkan iğnesini değiştirirken aynı zamanda memeyi, iğneyi ve akışkan salmastrasını da değiştirin. Aşınmış parçaların kullanılması sıvı sızıntısına neden olabilir. Aşırı sıkmayın.

NOT

Akışkan nozulunun veya akışkan iğnesinin hasar görmesini önlemek için şunlardan birini yaptığınızdan emin olun:

1

Sıvı ucunu sıkarken veya gevşetirken tetiği çekin ve tutun veya,

2

Yay basıncını iğne bileziğine karşı boşaltmak için sıvı ayar topuzunu çıkarın.

HAVA VALFİNİ SÖKME

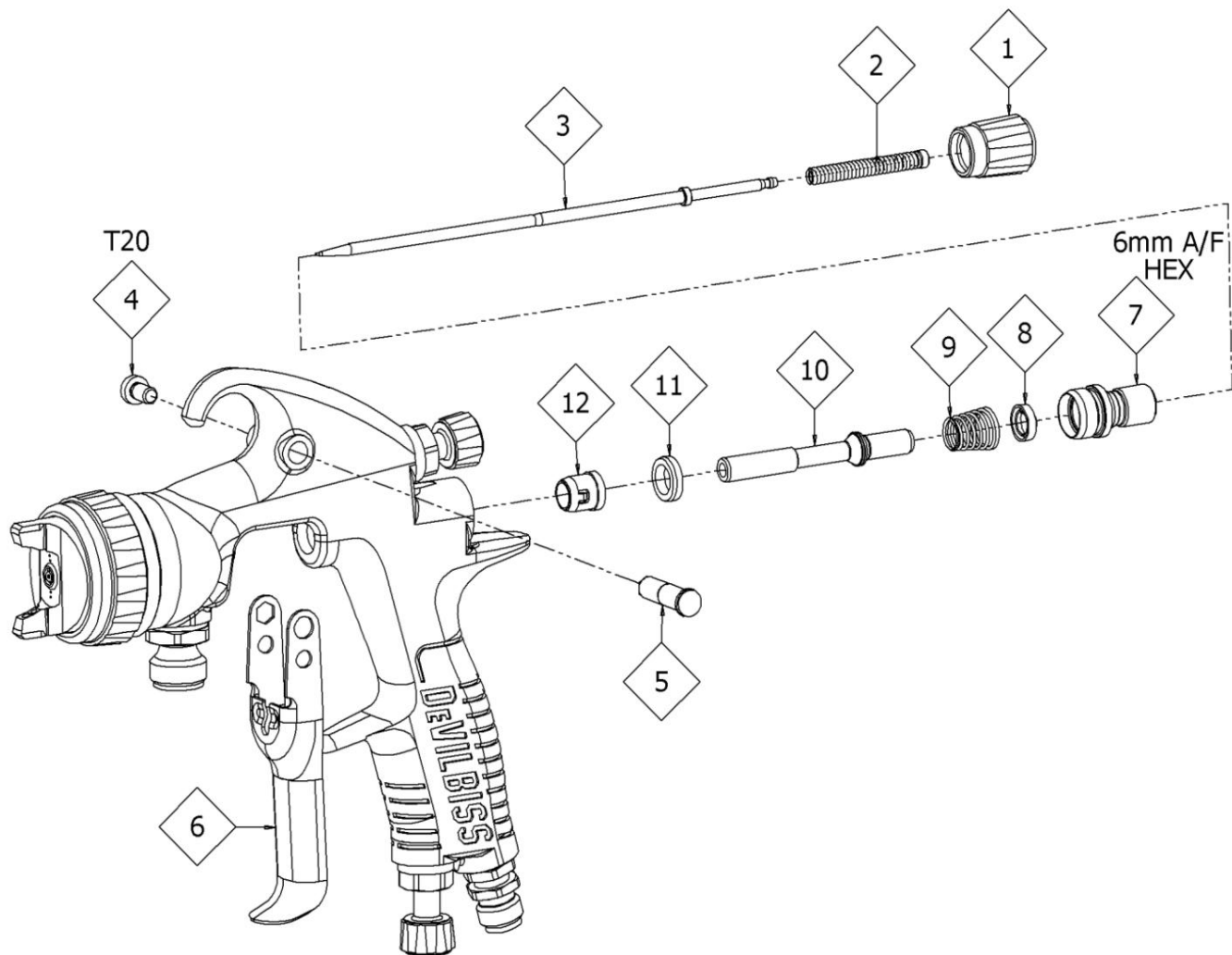

MONTAJ HAVA VALFİ CONTALARI

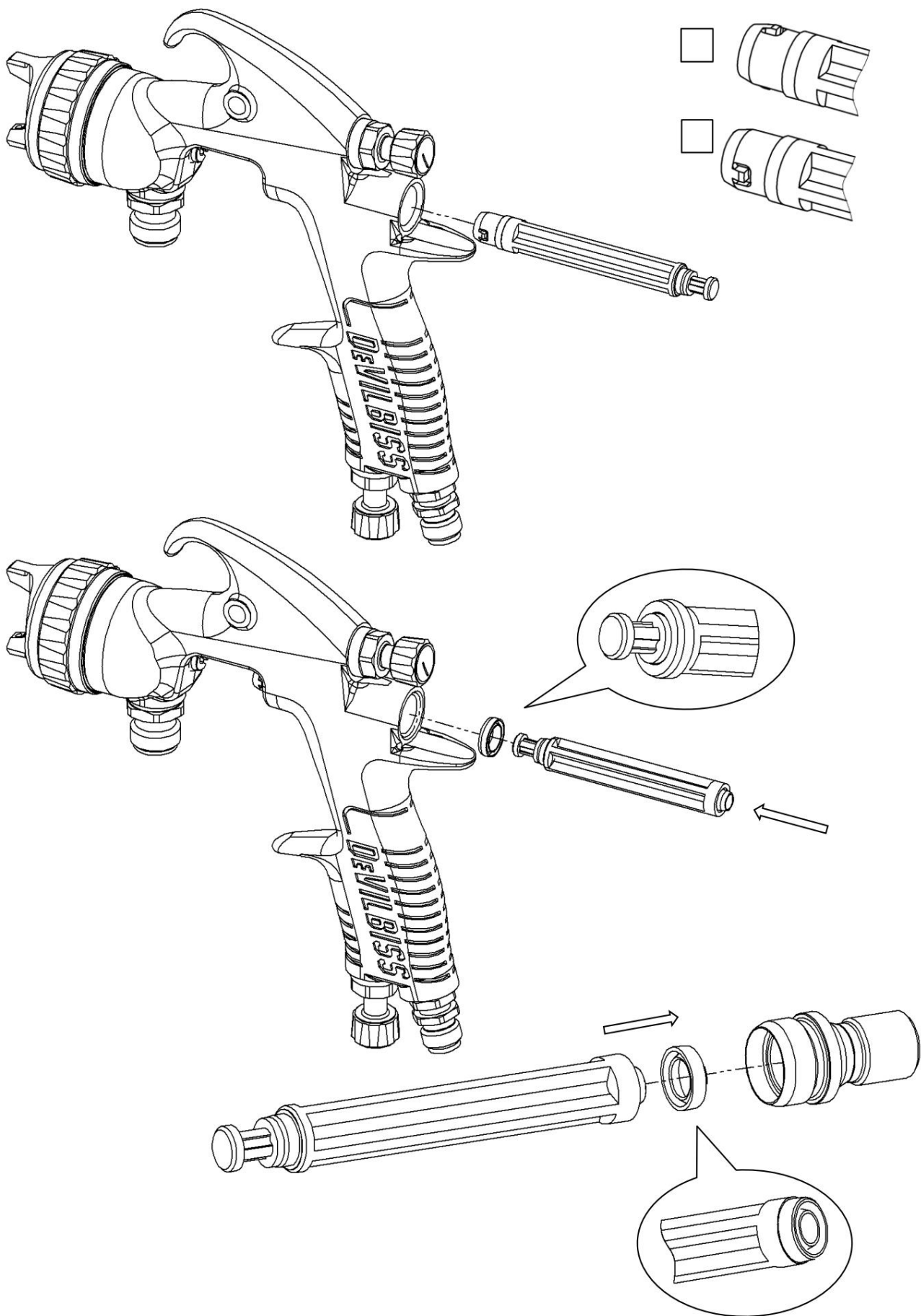

Sayfa 13 HAVA VALFİNİN SÖKÜLMESİ

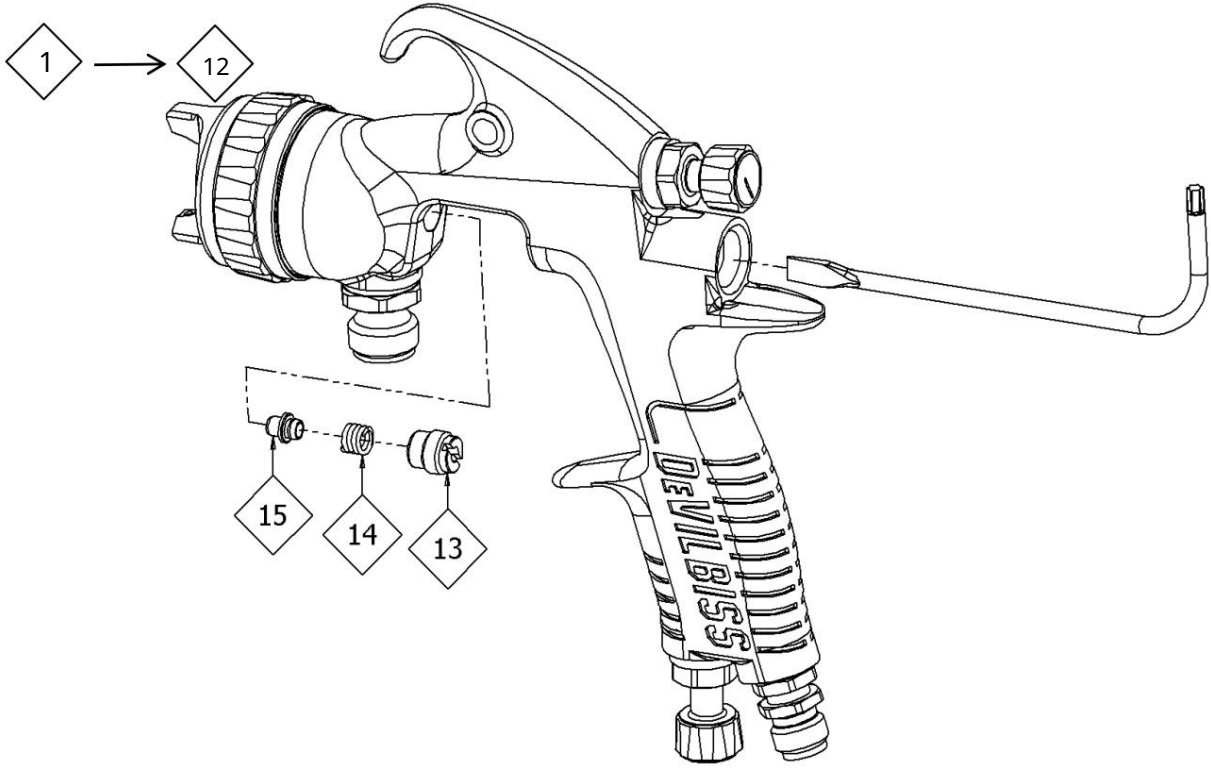

DAĞITICI VALFİNİN DEĞİŞTİRİLMESİ

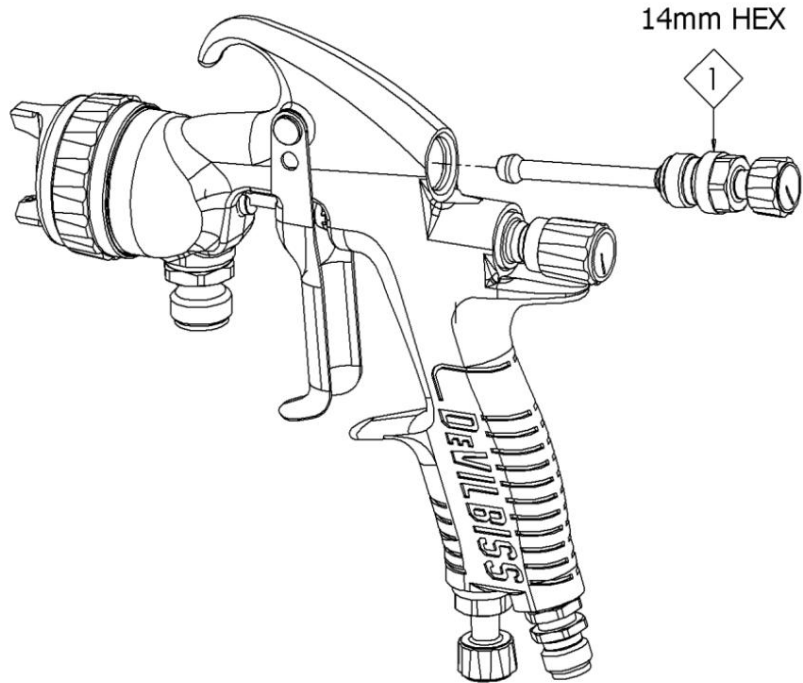

VANTUZ KAPAĐI

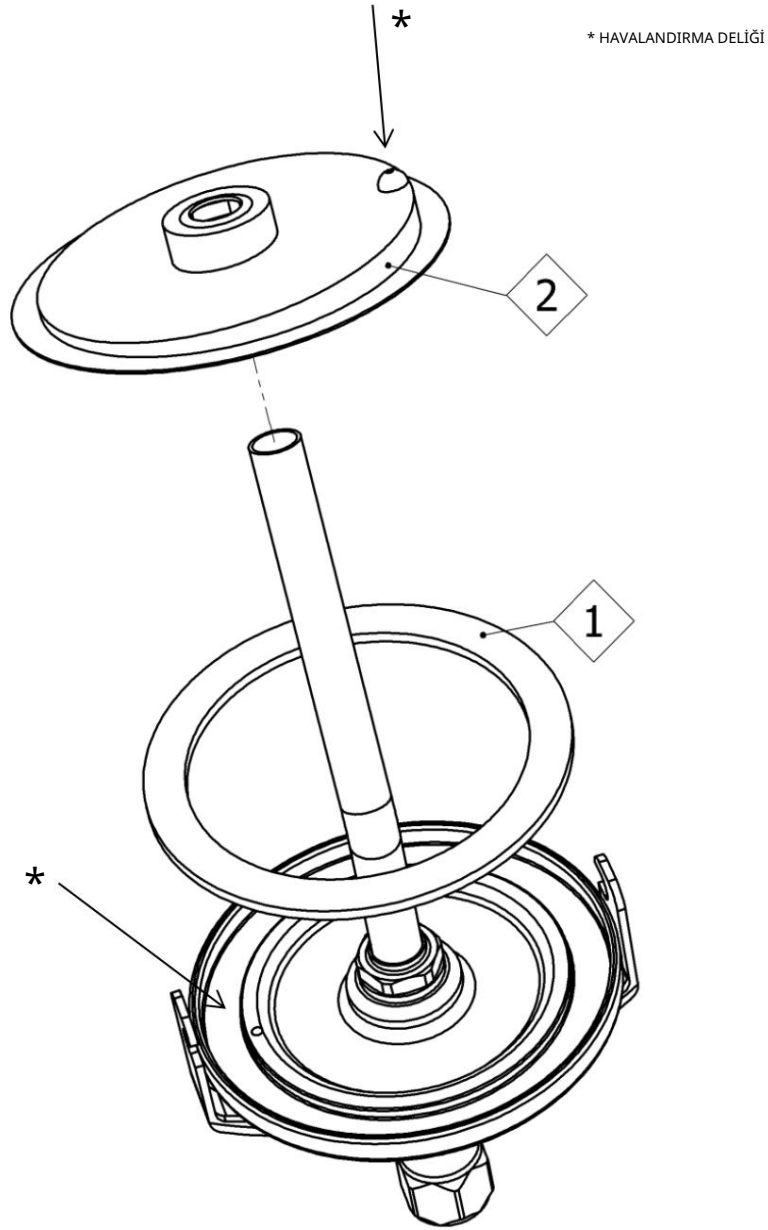

NOT

Havalandırma deliĐinin temiz olduĐundan ve tıkalı olmadığından emin olarak diyaframı (60) çıkarın ve temizleyin veya deĐiřtirin. Sızıntıyı önlemek için kap kapaĐı contasının (59) deĐiřtirilmesi önerilir. Havalandırma deliĐini kapaktaki (62) havalandırma deliĐine 180° konumlandırarak diyaframı yeniden monte edin, řemaya bakın. Kullanmadan önce kapaktaki havalandırma deliĐinin de tıkalı olmadığından emin olun.

SORUN GİDERME MEKANİK PERFORMANS

GENEL HATALAR	NEDEN	DÜZELTME
Püskürtmeyecek.	Hava basıncı ve tabanca yok.	Hava kaynağını ve hava hattını kontrol edin.
	Sıvı iğne ayar düğmesi yeterince açık değil.	Sıvı iğnesi ayar topuzunu açın.
Tabanca, tetik açılıp kapanırken boya püskürtüyor.	Tabancaya yanlış iğne takılmış.	Akışkan nozulu/iğne seçim tablosunu kontrol edin ve doğru parçayı takın.
	Aşırı iğne aşınması.	Yeni iğne ile değiştirin.
	Aşırı sıvı nozulu aşınması.	Yeni sıvı nozulu ile değiştirin.
Püskürtme işlemleri arasında hava başlığının içinde boya birikmesi nedeniyle tabanca tetiklendiğinde boya püskürtüyor.	Akışkan nozulu tabanca kafasına doğru şekilde takılmamış.	Sıkılaştırmak.
	Sıvı memesi/iğne sızıntısı.	Hasar veya tıkanıklık olup olmadığını kontrol edin.
Sıvı ucunda boya birikmesi.	Akışkan nozulu tabanca kafasına doğru şekilde takılmamış.	Sıkılaştırmak.
	Sıvı memesi/iğne sızıntısı.	Hasar veya tıkanıklık olup olmadığını kontrol edin.
Hava başlığında boya birikmesi.	Hasarlı hava başlığı delikleri.	Yeni hava başlığı ile değiştirin.
	Tabanca kafasında kademeli geri tepme oluşumu.	İyice temizleyin.
Yuvarlak sprey elde edilemiyor	Akışkan memesi veya püskürtme başlığı yanlış takılmış.	Çıkarın, bileşenlerde hasar olup olmadığını kontrol edin ve doğru şekilde yeniden takın.

Hava başlığını tespit halkasından çıkarırken, halka yuvasını tespit halkasından çıkarmayın.
Parçalarda hasar meydana gelebilir. Parçaları silerek temizleyin ve yeni veya temiz hava başlığıyla yeniden birleştirin.

SIVI HATALARI	NEDEN	DÜZELTME
Sıvı memesinden ve iğne yuvasından yavaş sıvı sızıntısı.	Akışkan nozülünün dahili yatağı hasar görmüş veya aşınmış.	Yer değiştirmek.
	Sıvı iğnesi dış profili hasarlı veya aşınmış.	Yer değiştirmek.
	İyi bir sızdırmazlığı önleyen iğne veya uç temas yüzeylerinde kirlenme.	İyice temizleyin.
	Tabancaya takılan sıvı iğnesi için yanlış sıvı nozulu.	Meme/iğne seçim tablosunu kontrol edin ve doğru parçayı takın.
	Yavaş iğne.	Salmastrayı yağlayın.
	Sıkı salmastra somunu.	Ayarlamak.
Sıvı memesinden ve iğne yatağından büyük sıvı sızıntısı veya sıvı püskürmesi.	İyi bir sızdırmazlığı önleyen iğne veya uç temas yüzeylerinde kirlenme.	Memeyi ve iğneyi çıkarın ve iyice temizleyin.
	Tabancaya takılan sıvı iğnesi için yanlış sıvı nozulu.	Meme/iğne seçim tablosunu kontrol edin ve doğru parçayı takın.
İğne salmastrasından yavaş sıvı sızıntısı.	Sıvı iğnesi salmastrası aşınmış veya gevşek.	Gerekirse sıkın veya değiştirin.

HAVA HATALARI	NEDEN	DÜZELTME
Tabanca tetiklenmediğinde hava başlığında küçük hava sızıntısı.	Hava Valfi Gövdesi kirlenmiş ve doğru oturmamış.	Hava Valfi Gövdesini çıkarın ve valf milini ve oturma yüzeylerini iyice temizleyin.
	Hava Valfi Mil contası hasarlı veya eksik.	Yer değiştirmek.

PÜSKÜRTME PERFORMANSINDA SORUN GİDERME

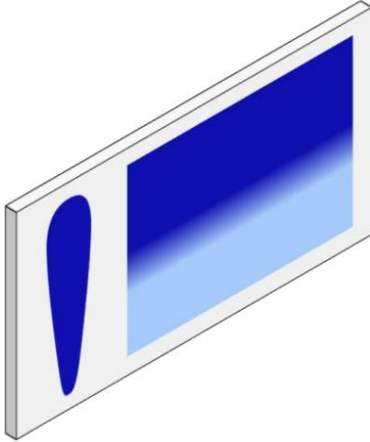
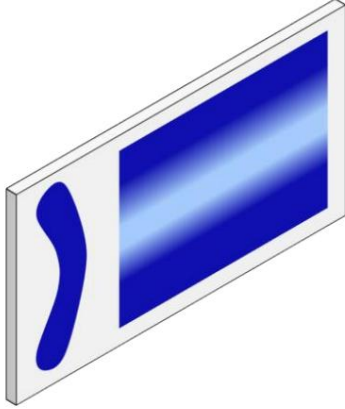
DURUM Ağır	NEDEN	DÜZELTME
<p>üst veya alt desen.</p> 	Hava başlığında, tıkalı korna deliklerinde, merkez deliklerde veya jetlerde boya veya kaplama birikmesi.	Kapağı veya memeyi uygun solvente batırın ve iyice temizleyin.
	Akışkan nozulunun dış kısmında veya kısmen tıkalı akışkan ucunda boya veya kaplama birikmesi.	Aşağıdaki durumlarda sıvı memesini veya hava başlığını değiştirin gerekli.
	hasarlıysa akışkan memesini veya hava başlığını değiştirin. gerekli.	Akışkan memesi veya kapağı kirli veya
<p>Ağır sağ veya sol yan desen.</p> 	sağ korna deliklerine batırın. çözücü ve iyice temizleyin.	Kapağı veya nozulu tıkalı uygun Sol veya
	Akışkan nozulunun dış tarafının sol veya sağ tarafında kir veya hasar.	Gerekirse sıvı memesini veya hava başlığını değiştirin.
<p>Üst-ağır, alt-ağır, sağ-ağır ve sol-ağır desenler için çareler.</p>		
<p>Tıkanmanın hava başlığında mı yoksa sıvı nozulünde mi olduğunu belirleyin. Bunu bir test püskürtme modeli oluşturarak yapın. Ardından, kapağı yarım tur döndürün ve başka bir desen püskürtün. Kusur tersine çevrilirse, tıkanıklık hava başlığındadır. Hava başlığını daha önce belirtildiği gibi temizleyin. Ayrıca kapak merkez deliği açıklığının hemen içinde kurumuş boya olup olmadığını kontrol edin, solvent ile yıkayarak çıkarın.</p>		
<p>Kusur tersine çevrilmemişse, sıvı memesindedir. Memeyi temizleyin. Sorun devam ederse memeyi değiştirin.</p>		

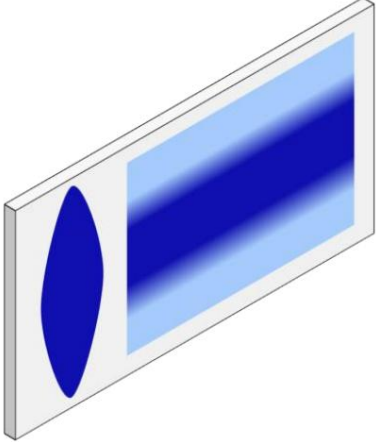
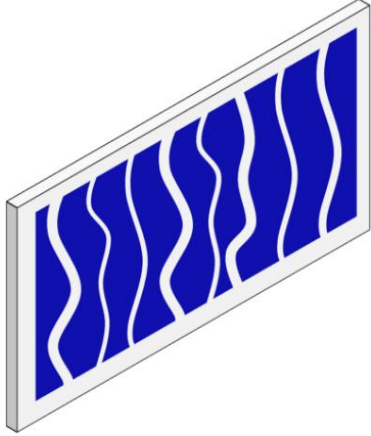
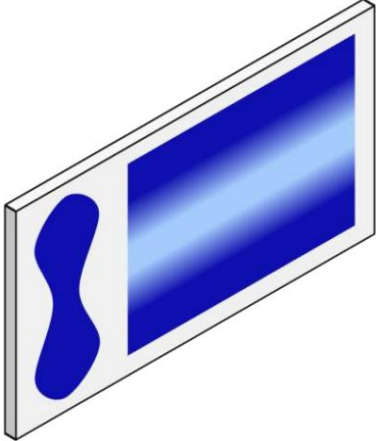
<p>Ađır merkez deseni.</p> 	<p>ayarlanmıřsa saat yönünün tersine çevirin. doğru deseni elde edin.</p>	<p>Model ayar valfi çok düşük</p>
<p>Aralıklı veya 'çırpınan' püskürtme fanı.</p> 	<p>Gevşek sıvı nozulu.</p>	<p>Sıkılařtırmak.</p>
<p>Bölünmüş sprey modeli</p> 	<p>Yeterli boya veya kaplama akıřı yok.</p>	<p>Sıvı meme boyutunu deđiřtirerek, iđne kontrol düđmesini açarak veya basınçlı besleme kabındaki sıvı basıncını artırarak sıvı akıřını artırın.</p>
	<p>Çok yüksek korna basıncı.</p>	<p>Model kontrol valfini saat yönünde çevirerek hava basıncını azaltın.</p>
	<p>Kullanılan sıvı miktarı için çok fazla hava. Giriř hava basıncını azaltın.</p>	

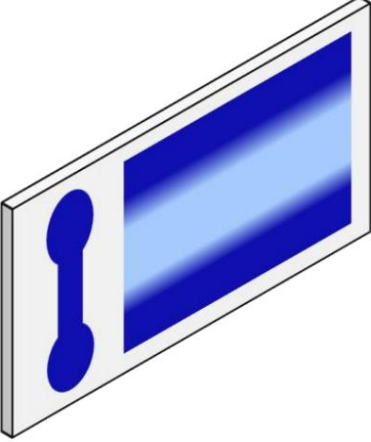
<p>Top ucu ağır desen.</p> 	<p>Çok fazla sıvı akışı.</p>	<p>Akışkan memesini daha küçük bir boyut için değiştirin veya farklı özellikli hava başlığı için hava başlığını değiştirin.</p>
<p>Aşırı geri tepme.</p>	<p>Çok fazla atomizasyon hava basıncı. Hava basıncını azaltın.</p>	
<p>Koşuyor ve sarkıyor.</p>	<p>Tabanca yüzeyden çok uzakta.</p>	<p>Mesafeyi kontrol edin (normalde 150-200mm [6-8"]).</p>
<p>Çok fazla sıvı akışı.</p>	<p>Tabancayı ayarlayın veya sıvı basıncını azaltın.</p>	
<p>Boya veya kaplama çok ince.</p>	<p>Düzgün bir şekilde karıştırın veya hafif katlar uygulayın/sıvı akışını azaltın.</p>	
<p>Tabanca bir açıyla eğildi.</p>	<p>Çalışmak için tabancayı dik açıyla monte edin.</p>	
<p>Dışarı akmadan önce ince, kumlu kaba son kurutma.</p>	<p>Tabanca yüzeyden çok uzakta.</p>	<p>Mesafeyi kontrol edin.</p>
<p>Çok fazla hava basıncı.</p>	<p>Hava basıncını azaltın ve püskürtme şeklini kontrol edin.</p>	
<p>Sıvı akışı çok düşük.</p>	<p>Akışkan meme boyutunu, besleme basıncını değiştirerek veya iğne kontrol düğmesini saat yönünün tersine çevirerek akışkan akışını artırın.</p>	

BOYUTLAR

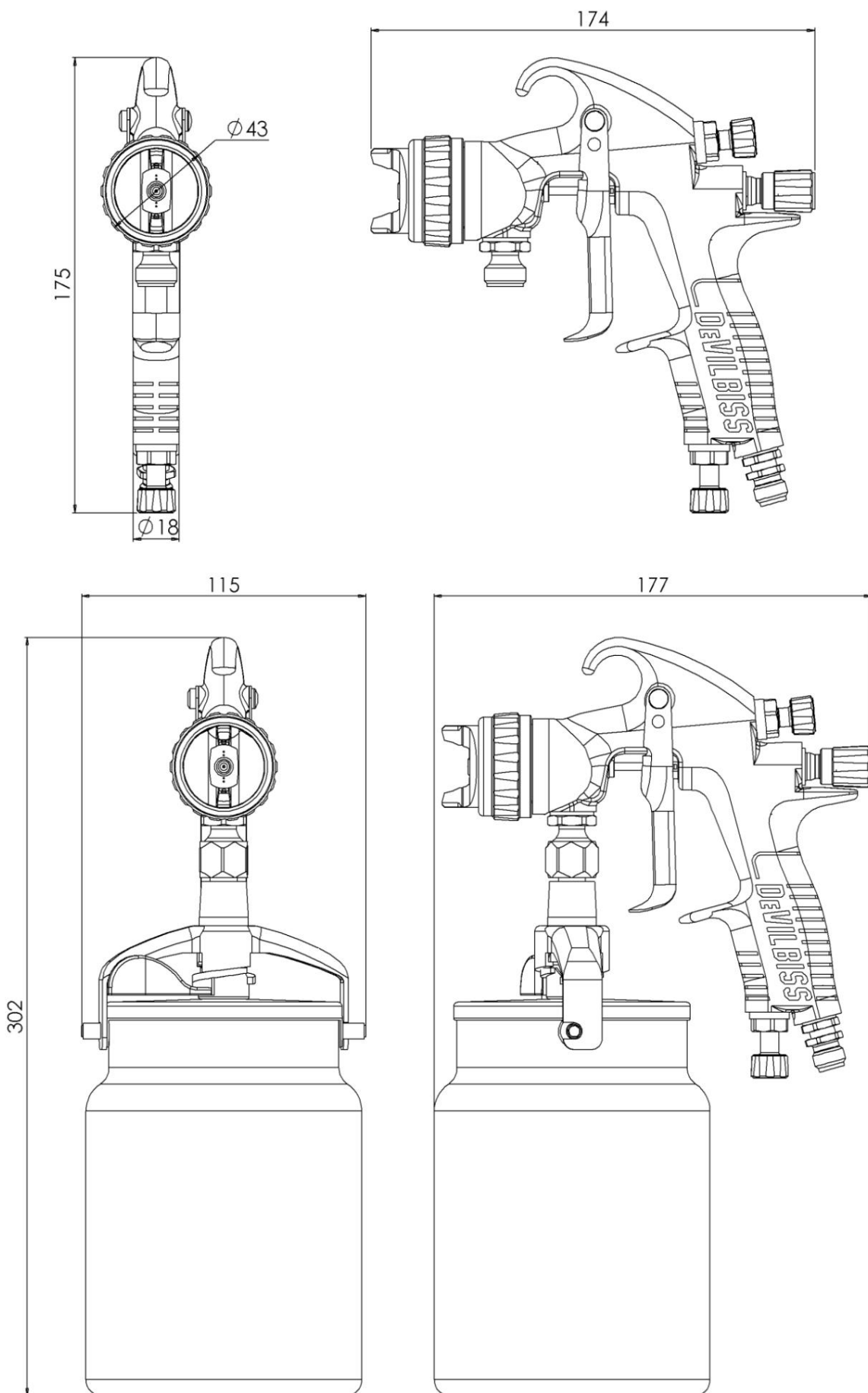

GARANTİ POLİÇESİ

Bu ürün, Carlisle Fluid Technologies'in sınırlı malzeme ve işçilik garantisi kapsamındadır. Carlisle Fluid Technologies dışında bir kaynaktan alınan herhangi bir parça veya aksesuarın kullanılması tüm garantileri geçersiz kılacaktır. Sağlanan herhangi bir bakım kılavuzuna makul şekilde uyulmaması, herhangi bir garantiyi geçersiz kılabilir.

Belirli garanti bilgileri için lütfen Carlisle Fluid Technologies ile iletişime geçin.

Carlisle Fluid Technologies, yenilikçi bitirme teknolojilerinde dünya lideridir. Carlisle Fluid Technologies, ekipman özelliklerini önceden haber vermeksizin değiştirme hakkını saklı tutar.

DeVilbiss®, Ransburg®, MS®, BGK® ve Binks®, Carlisle Fluid Technologies, Inc.'in tescilli ticari markalarıdır. ©
2020 Carlisle Fluid
Technologies, Inc.
Her hakkı saklıdır.

Teknik yardım almak veya yetkili bir distribütör bulmak için aşağıdaki uluslararası satış ve müşteri destek noktalarımızdan biriyle iletişime geçin.

Bölge	Endüstriyel / Otomotiv	Otomotiv Tamiri
Amerika	Tel: 1-888-992-4657 Faks: 1-888-246-5732	Tel: 1-800-445-3988 Faks: 1-800-445-6643
Avrupa, Afrika, Orta Doğu, Hindistan		Tel: +44 (0)1202 571 111 Faks: +44 (0)1202 573 488
Çin		Tel: +8621-3373 0108 Faks: +8621-3373 0308
Japonya		Tel: +81 45 785 6421 Faks: +81 45 785 6517
Avustralyalı		Tel: +61 (0) 2 8525 7555 Faks: +61 (0) 2 8525 7575

Ürünlerimiz hakkında en son bilgiler için www.carlisleleft.com adresini ziyaret edin.



SOLUTIONS FOR YOUR WORLD